

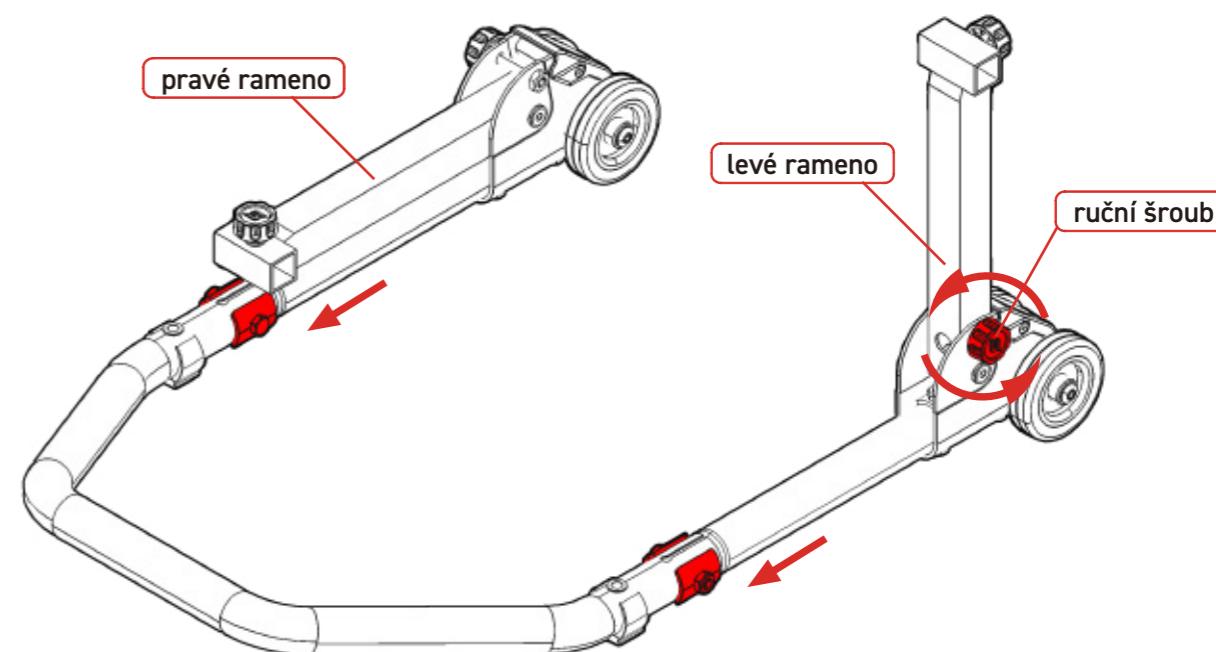

## 1. Složení a rozložení stojanu

Stojan je dodáván rozložený. Pro složení zasuňte **levé a pravé rameno** stojanu do **těla stojanu**, tak aby u obou směřoval **ruční šroub** na straně ramena směrem ven, potom přiložte obě dvě **podložky** a zajistěte oba spoje **šroubem a maticí**.

Pro vyklopení a složení ramen stačí povolit **ruční šroub** na boku ramena sklopit/vyklopit rameno a poté šroub opět utáhnout.



## 2. Instalace adaptéru

Pro instalaci adaptéru uvolněte **jistící šroub adaptéru**, vložte adaptér. Hloubkou zasunutí adaptéru nastavíte šířku stojanu na šířku konkrétního motocyklu.

Stojan s adaptérem přiložte k motocyklu a vyzkoušejte, jestli Vám sedí adaptéry k zadní kyvce nebo předním vidlicím. Nakonec zajistěte adaptér **jistícím šroubem adaptéru**, dotahujte pouze rukou.

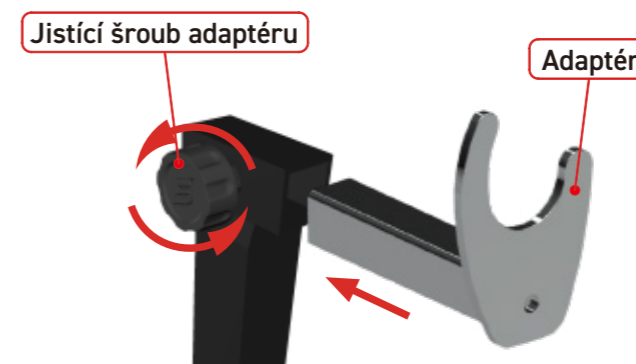

## 3. Varování

Motocykl se nejdřív vždy zvedá na zadní stojan. Poté na přední stojan. Doporučujeme Vám motocykl zvedat ve dvou lidech. Kdy jeden motocykl jistí a druhý zvedá pomocí stojanu. Před každým použitím stojanu si zkontrolujte technický stav stojanu a nastavení adaptérů. Používejte mimo dosah dětí. Maximální zatížení stojanu je až **200 kg** na jednu stranu motocyklu, tedy do celkové váhy motocyklu **400 kg**.